

# ELEKTRONICKÁ EXPERIMENTÁLNA SÚPRAVA - EES 1

návod na použitie

DELTA - výrobné družstvo  
Nerudova 246, 697 01 Kyjov

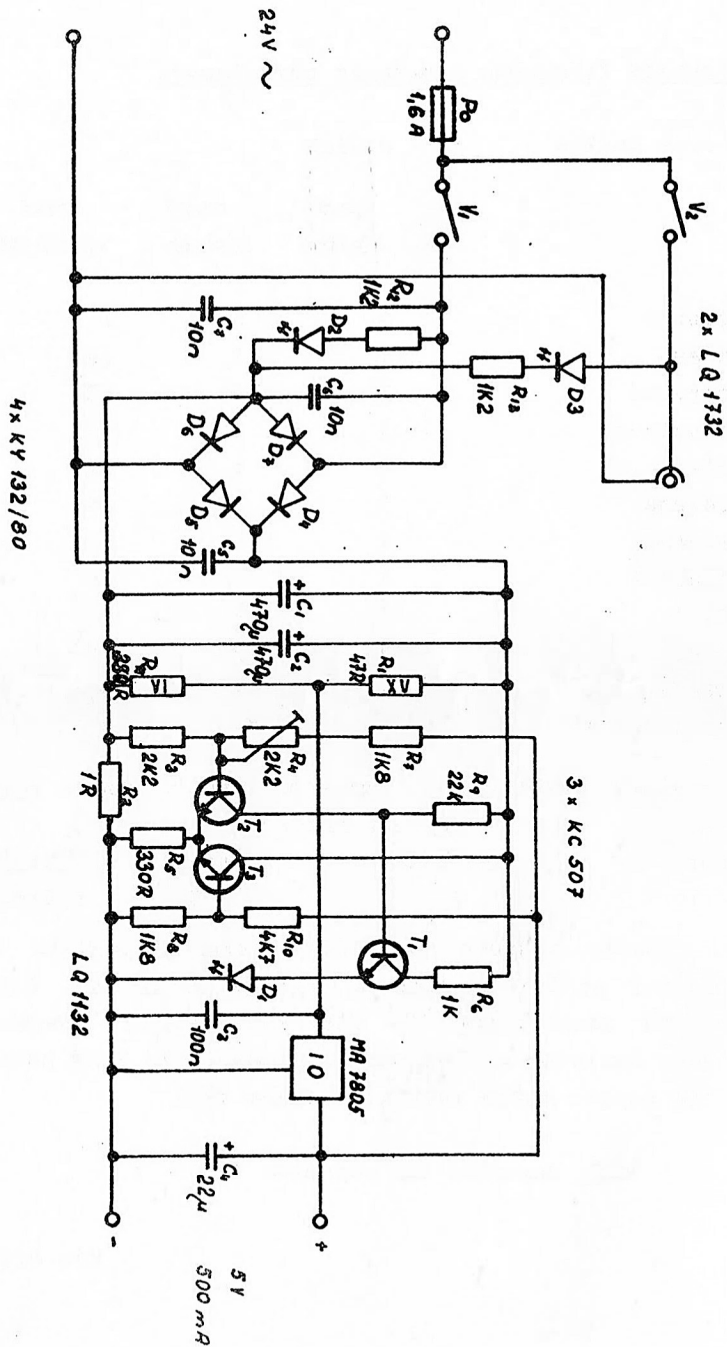

SCHEMA ZAPOJENÍ ZDROJE EES 1

Stabilizovaný zdroj EES - 1 je v spojení s vhodným bezpečným zdrojom striedavého napätia. 24 V univerzálny napájací zdroj s pevným výstupným jednosmerným napätím 5 V. Zdroj je určený na napájanie najrôznejšieho pokusného zapojenia aj spotrebičov ktoré nemajú vlastný zdroj napätia. Výstupné napätie je vhodné na napájanie integrovaných obvodov. Proti preťaženiu je zdroj chránený elektronickou poistkou s indikáciou preťaženia a skratu. Prevádzkový stav a prekročenie výstupného prúdu /400 mA/ je indikované svietiacimi diódami. V prípade prekročenia maximálneho prúdového zaťaženia sa rozsvieti červená indikačná dióda a v krátkej dobe je potrebné pokusné zapojenie inštalovaným vypínačom vypnúť.

Pre zapojenie mikrospájky je zdroj vybavený zásuvkou s výstupným napätím 24 V. Pracovný stav je indikovaný zelenou svietiacou diódou. Proti preťaženiu je zdroj chránený poistkou 1,6 A. Schéma zapojenia stabilizovaného zdroja je priložená k návodu.

#### Základné technické parametre:

napájacie napätie	: 24 V
Výstupné napätie	: 5 V $\pm$ 0,25 V jednosmerné 24 V striedavé
max.zaťažkávací prúd	: 400 mA výstup 5 V=
vnútorný odpor	: max.0,5 ohm
ochrana proti preťaženiu	: elektronická poistka s indikáciou preťaženia prístrojová poistka 1,6 A

#### Prehľad farebného označenia rezistorov:

Farba prúžku	prúžok			
	prvý číslica	druhý číslica	tretí násobiteľ	štvrtý tolerancia
čierna	0	0	1	
hnedá	1	1	10	
červená	2	2	10 <sup>2</sup>	
oranžová	3	3	10 <sup>3</sup>	
žltá	4	4	10 <sup>4</sup>	
zelená	5	5	10 <sup>5</sup>	
modrá	6	6	10 <sup>6</sup>	
fialová	7	7	10 <sup>7</sup>	
šedá	8	8	10 <sup>8</sup>	
biela	9	9	10 <sup>9</sup>	
zlatá	-	-	0,1	
strieborná	-	-	0,01	

Uvedieme príklad: na rezistore sú v danom poradí tieto farebné prúžky

žltá	fialová	červená	štvrtý prúžok ne-
1.	2.	3.	čítame, alebo chýba

V tabuľke nájdeme, že žltý prúžok vyjadruje číslicu 4, fialový prúžok číslicu 7. Získáme číslo 47. Číslo 47 násobíme násobiteľom 100 /červený prúžok/. Dostaneme číslo 4700. Rezistor má hodnotu 4700 ohmov. Tú istú hodnotu ohmického odporu môžeme zapísať zápisom 4k7.

Veľa úspechov so súpravou EES - 1

Vám praje výrobca

## SEZNAM PŘÍSLUŠENSTVÍ

---

Tranzistory : KC 508 - 2 ks

KF 509 - 1 ks

KF 517 - 1 ks

Tyristor : KT 505 - 1 ks

ID : MH 7400

Kondenzátory :

TC 209 100 n/1000 V - 2 ks

TC 205 1000 n/100 V - 4 ks

TC 205 470 n/100 V - 2 ks

TC 208 10 n/630 V - 2 ks

TF 010 100uF/40 V - 2 ks

TF 008 470uF/16 V - 2 ks

TF 011 10uF/63 V - 1 ks

TF 011 47uF/63 V - 1 ks

Odpory :

TR 212 220 R - 2 ks

4k7 - 2 ks

100k - 1 ks

2k2 - 2 ks

47k - 1 ks

22k - 2 ks

1k - 4 ks

Kalafuna - 1 ks

Cínová pájka - 1 ks

Pinzeta - 1 ks

Pinzeta DIL - 1 ks

Tištěné spoje náhr. - 2 ks

Spoj.vodiče dl 15 cm -10 ks

Mikropájka T 300 - 1 ks

Pájecí hrot - 4 ks

# ZÁRUČNÍ LIST

## ke zdroji EES - 1

Výrobek byl řádně odzkoušen a prověřen ve výrobním závodě. Během záruční doby budou odstraněny všechny poruchy způsobené výrobní závadou nebo vadným materiálem. Záruka se nevztahuje na závady způsobené vnějšími podmínkami: závady zaviněné dopravou mezi dodavatelem a spotřebitelem, nevhodným umístěním, skladováním ve vlhkém, chemicky či jinak nevhodném prostředí, nesprávným zacházením, nerespektováním návodu k použití.

Záruční list si ve vlastním zájmu **u s c h o v e j t e !**

Jestliže se při požadování záruční opravy nenajde závada, na kterou se vztahují záruční podmínky, je majitel povinen uhradit náklady související s touto opravou.

Záruku a servis poskytuje výrobce na přístroj spotřebiteli 12 měsíců ode dne prodeje.

Záruční i mimozáruční opravy provádí **DELTA** - výrobní družstvo, Nerudova 246 Kyjov.

Pro záruční opravu nezapomeňte přiložit tento záruční list.

Typ : zdroj napětí EES - 1

Kontroloval OTK :



Dne :

10. XII. 1990

Datum vyskladnění od výrobce :

Datum prodeje : /vyplňuje Učební pomůcky s.p. B.Bystrica/

### Zápisy záručních oprav :

Číslo opravy	Datum provedení	Druh provedené práce
1.	-----	-----
2.	-----	-----
3.	-----	-----

Razítko výrobního závodu

Razítko dodavatele

**DELTA**  
výrobní družstvo  
Nerudova 246  
697 01 KYJOV